

# Ultra Air Pump 1000

UNITÀ PNEUMO-IDRAULICA A PEDALE  
AIR-OIL BOOSTER WITH PEDAL  
DRUCKLUFTBETÄTIGTE HYDROEINHEIT MIT PEDALSTEUERUNG

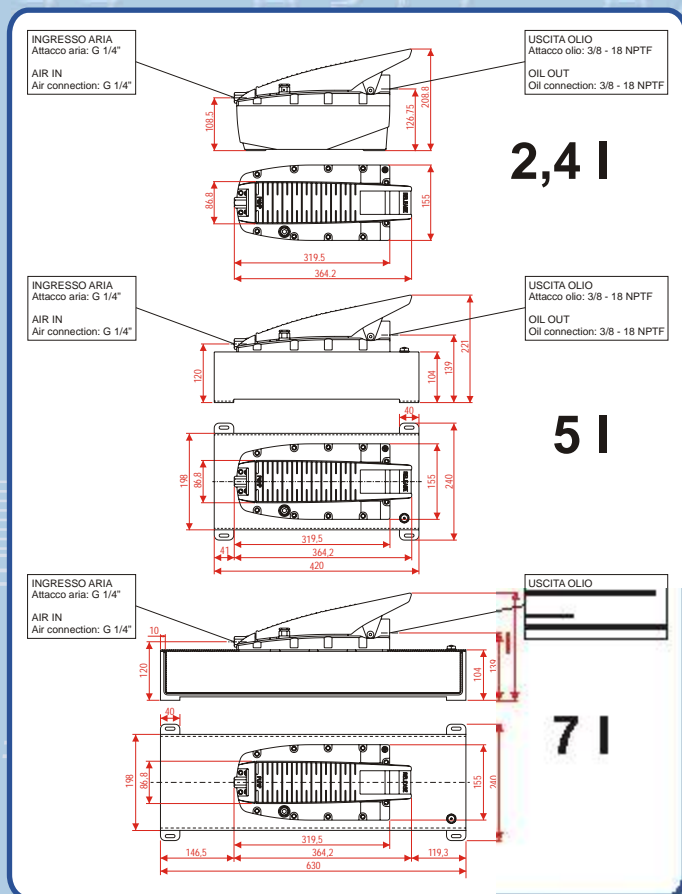

Pressione olio fino a 1000 bar  
*Oil pressure up to 1000 bar*  
Öldruck bis 1000 bar

Bassa rumorosità (75 dbA)  
*Low noise (75 dbA)*  
Laufruhiger Betrieb (75 dbA)

Portata oli 0,85 l/min.  
*Oil flow 0.85 l/min*  
Ölförderleistung 0,85 l/min

No aria lubrificata  
*No lubricated air*  
Keine geschmierte Luft

Capacità serbatoio 2,4-5-7 l  
*Tank capacity 2.4-5-7 l*  
Tankinhalt 2,4-5-7 l

Peso 6,3 Kg  
*Weight 6.3 Kg*  
Gewicht 6,3 Kg

Rete pneumatica (2,8 10 bar)  
*Pneumatic circuit (2.8 10 bar)*  
Druckluftnetz (2,8 10 bar)

Design compatto (365x155x209 mm)  
*Compact design (365x155x209 mm)*  
Kompakte Abmessungen (365x155x209 mm)

Comando a pedale a 3 posizioni con ritorno a molla.  
Ideale per azionare cilindri a semplice effetto.  
Può azionare anche cilindri a doppio effetto  
montando un distributore in linea.

*3 position treadle control with spring centring.  
Useful to operate single acting cylinders.  
It can operate also double acting cylinders by  
applying a directional control valve.*

3 Stellungen Pedalsteuerung mit Federrücklauf.  
Kann zur Betätigung von einfach oder doppelt  
wirkenden Zylindern benutzt werden, indem in  
der Leitung ein Verteiler montiert wird.



193556076 - rev0

**BELL**®

via F. De Pisis, 5 - Z.I. Mancasale Tel. +39 0522 505.931  
42100 Reggio Emilia - Italy Fax +39 0522 505.981  
P. IVA 01171160359 E-mail: bell@bell.it - www.bell.it